

S Demontering av skidhållaren!
GB Dismounting the ski carrier!
D Abnehmen des Skihalters!

F Démontage du porte-skis!
NL Demontage van de skihouder!
FIN Suksipidikkeen irrotus!
E ¡Desmontaje del porta-esquis!
I Smontaggio del portasci
CZ Demontáž nosiče lyží!
PL Demontaż uchwyty do nart.
HU A síszállító leszerelése
RU Демонтаж кронштейна для лыж!
EST Suusahoidja mahavõtmine!
SLO Demontaa nosilca smuèi!
한국어 스키용 캐리어 분리!
日本語 スキーキャリアが外れています!
中文 拆下滑雪板架!

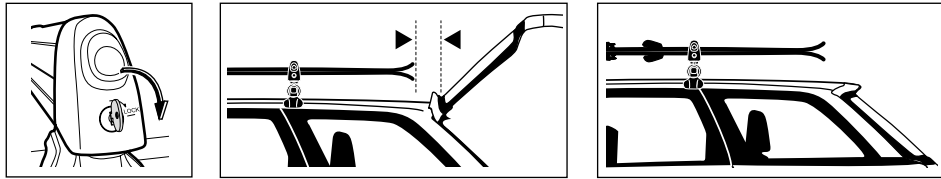

S Läs alltid under transport. Enbart för skidor och snowboards. Kontrollera fastsättningen. Kontrollera att skidorna inte går emot bakluckan. Transportera alltid skidorna med spetsarna bakåt.

GB Always keep locked during transportation. Only for skis and snowboards. Check the tightening. Check that the skis do not strike against the luggage hatch. Skis should be transported with their points pointing backwards.

D Stets während des Transportes abschließen. Das Produkt ist nur für Ski und Snowboards vorgesehen. Kontrolle auf festen Sitz. Kontrollieren, daß die Ski nicht gegen die Heckklappe stoßen. Die Skier sollten mit den Spitzen nach hinten weisend montiert werden.

F Toujours fermer à clé pendant le transport. Uniquement pour le transport de skis et de surfes des neiges. Contrôle de la fixation. Contrôler que les skis ne risquent pas de toucher le hayon. S'assurer que les skis ont leurs pointes tournées en arrière.

NL Tijdens het transport altijd gesloten houden. Uitsluitend voor ski's en snowboards. Controleer de bevestiging. Zorg ervoor dat de ski's niet tegen de achterklep aan komen. De ski's moeten altijd vervoerd worden met de punten naar achter gericht.

FIN Lukitse aina kuljetuksen ajaksi. Vain suksille ja lumilaudoille. Tarkasta kiristys. Tarkista, että sukset eivät kosketa takaluukkua. Kuljeta sukset aina kärjet taaksepäin.

E Asegurar siempre durante el transporte. Sólo para esquís y tablas de nieve. Controle el apriete. Compruebe que los esquís no choquen contra el portón trasero. Transporte siempre los esquís con las puntas orientadas hacia arriba.

I Tenere sempre bloccato durante il trasporto. Solamente per sci e snowboard. Verificare il serraggio. Accertarsi che gli sci non possano urtare lo sportello del bagagliaio. Gli sci devono essere trasportati con le punte rivolte all'indietro.

CZ Při přepravě vždy lyže zamkněte. Pouze pro lyže a snowboard. Zkontrolujte utazení. Demontáž nosiče lyží! Překontrolujte, že lyže nenarazí na zadní dvířka vozidla! Transportujte vždy lyže špicemi dozadu.

PL W czasie jazdy zamki zawsze muszą być zamknięte na klucz. Bagażnik przeznaczony wyłącznie do przewozu nart i desek snowboardowych. Sprawdzaj zamocowanie. Upewnij się, że przy otwieraniu bagażnika narty nie dotykają pokrywy. Czuby przewożonych nart powinny być skierowane do tyłu.

HU Mindig tartassa zárva szállítás közben. Csak síhez és snowboardhoz. Ellenőrizze a rögzítést. Ügyeljen rá, hogy a sílécet ne nyomódjanak neki a csomagtartónak. A sílécet úgy kell szállítani, hogy orruk nézzen a jármű hátsó része felé.

RU Во время транспортировки всегда держите сцепленными. Только для лыж и досок для сноуборда. Проверьте затяжку. Убедитесь, что лыжи не ударяются о багажник. При транспортировке лыж их носки должны смотреть назад

EST Hoidke alati transpordi ajal lukus. Ainult suuskadele ja lumelaudadele. Kontrollige pinguldamist. Veenduge, et suusad ei lööks vastu pagasiluuki. Suuskasid tuleks transportida ninad tahapoole.

SLO Med prevozom vedno zaklenite. Samo za smuèi in snežne deske. Preverite zapetost. Preverite, ali smuèi ne udarjajo ob branik za prtljago. Pri prevažanju smuèi morajo biti konice obrnjene nazaj.

한국어 운송 중에는 반드시 잠겨 있어야 합니다. 스키 및 스노우보드 전용. 조임 정도를 확인하십시오. 스키로 인해 차량의 트렁크를 여닫을 수 없는지 확인하십시오. 스키를 운송하는 경우 스키의 앞 끝이 뒤로 향해야 합니다.

日本語 運搬中は必ずロックをかけたままにしてください。スキーおよびスノーボード専用。締め付けを確認してください。スキーが荷物ハッチにぶつからないことを確認してください。スキーは先端を後方に向けた状態で運搬してください。

中文 运输过程中务必保持锁紧状态。这仅限于滑雪板和单滑雪板。检查紧固程度。检查滑雪橇是否会撞击行李箱盖门。运输滑雪板时，滑雪板尖部应该朝后。

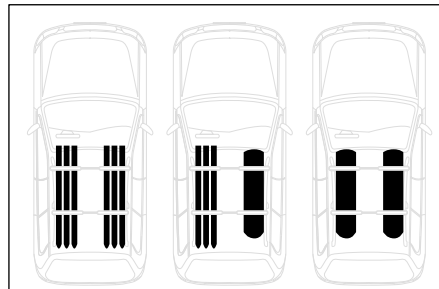

S Maxlast 6 par skidor eller 4 snowboards
GB Max. load 6 pairs of skis or 4 snowboards
D Max. Zuladung: 6 Paar Ski oder 4 Snowboards
F Charge maxi 6 paires de skis ou 4 surfes des neiges
NL Max. last 6 paar ski's of 4 snowboards
FIN Maksimilasti: 6 paria suksia tai 4 lumilautaa

E Carga máxima, 6 pares de esquís o 4 tablas de nieve
I Carico max: 6 paia di sci o 4 snowboard.
CZ Maximální náklad je 6 párů lyží či 4 snowboardy
PL Maksymalna ładowność 6 par nart lub 4 deski snowboardowe
HU Osszesen legfeljebb 6 pár sílécet vagy 4 snowboardot szállithat.
RU Максимальная нагрузка – 6 пар лыж или 4 доски сноуборда.
EST Maks. koorem 6 paari suuski või 4 lumelauda.
SLO Največji tovor 6 parov smuèi ali 4 snežne deske.
한국어 최대 적재 중량 스키 6쌍 또는 스노우보드 4개
日本語 最大積載量、スキー 6セット、スノーボード 4枚
中文 最大载荷 6套滑雪板或 4个滑雪单板。

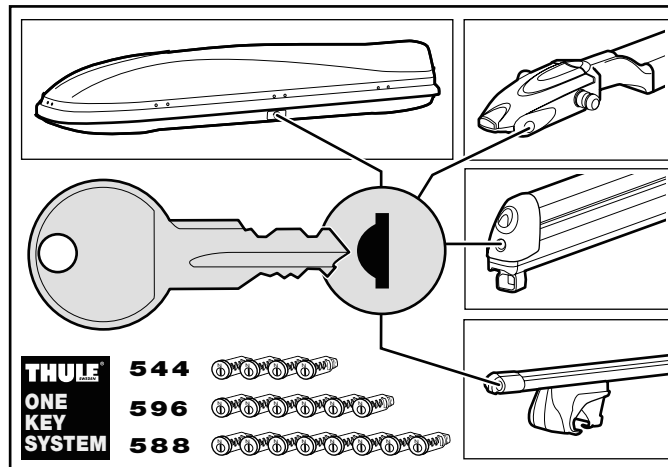
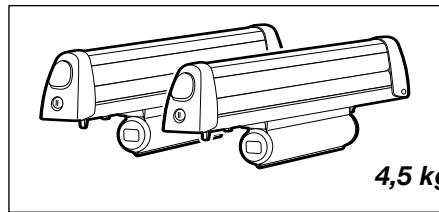

Se não houver instruções no seu idioma, entre em contato com os funcionários do estabelecimento para obter informações

Eğer talimatlar dilinizde basılı değilse, lütfen atölye personelinden bilgi isteyiniz.

Αν οι οδηγίες δεν εκτυπώνονται στη γλώσσα σας, παρακαλούμε ζητήστε πληροφορίες από το προσωπικό του καταστήματος.

ถ้าไม่มีคำแนะนำในภาษาของคุณ โปรดติดต่อพนักงานในร้านเพื่อขอข้อมูล

THULE SWEDEN

S Monteringsanvisning
GB Fitting instructions
D Montageanleitung
F Instructions de montage
NL Montage-instructies
FIN Asennusohje
E Instrucciones de montaje
I Istruzioni per il montaggio
CZ Návod na montáž
PL Instrukcja montażu
HU Szerelési utasítások
RU Инструкции по установке
EST Paigalduseeskirjad
SLO Navodila za pritrjevanje

한국어 장착 지침
日本語 取扱(取付)説明書
中文 安装说明

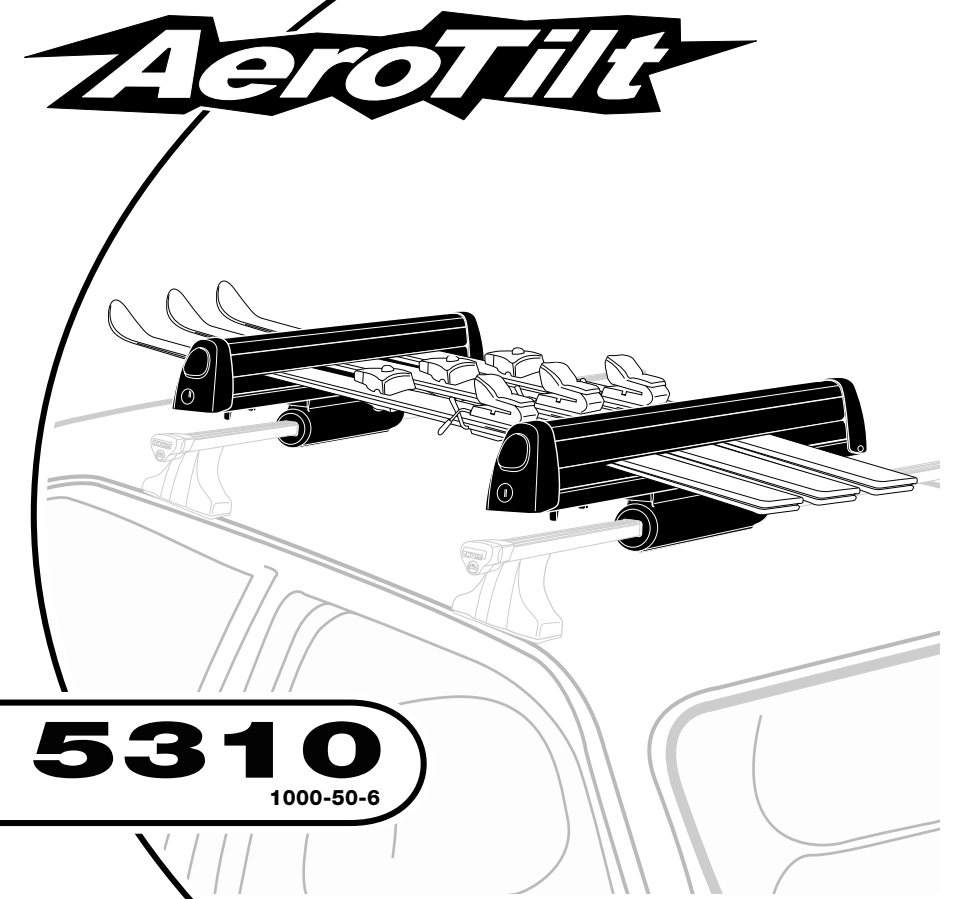

Follow me...

422-30F2/501-6549-02

THULE SWEDEN
 Box 69, 330 33 Hillerstorp, SWEDEN
 www.thule.com

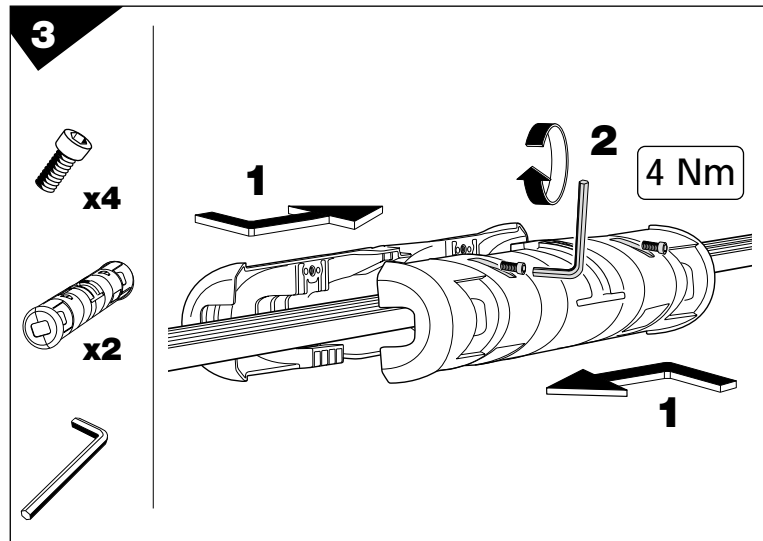
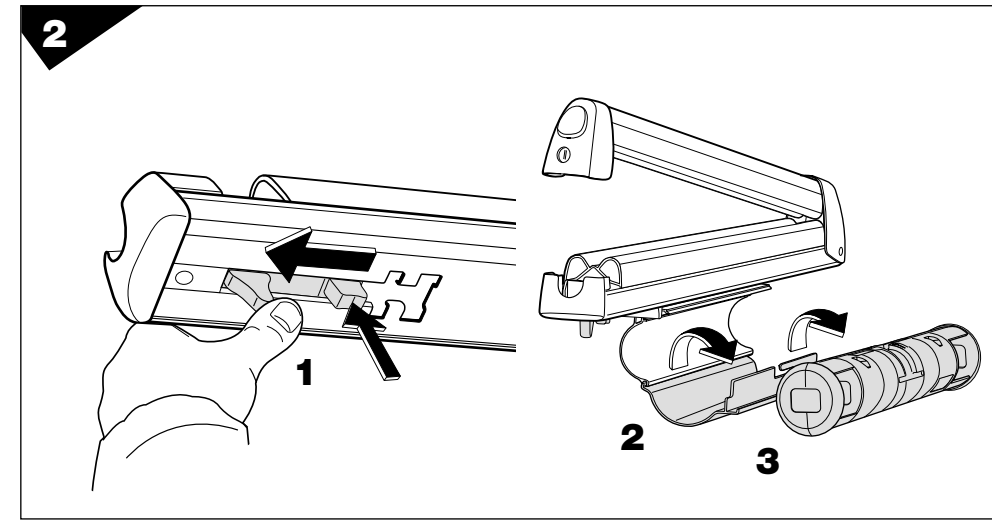
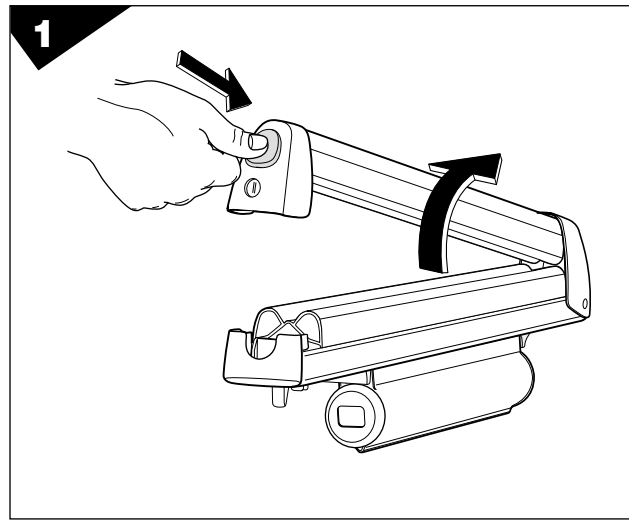
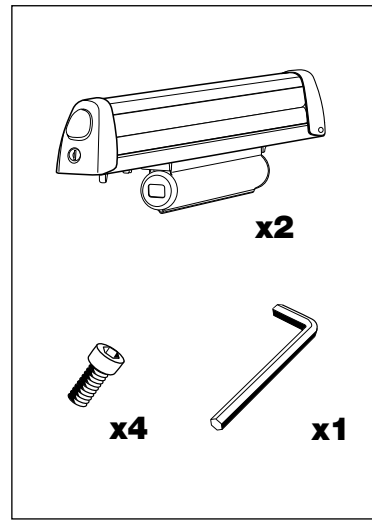
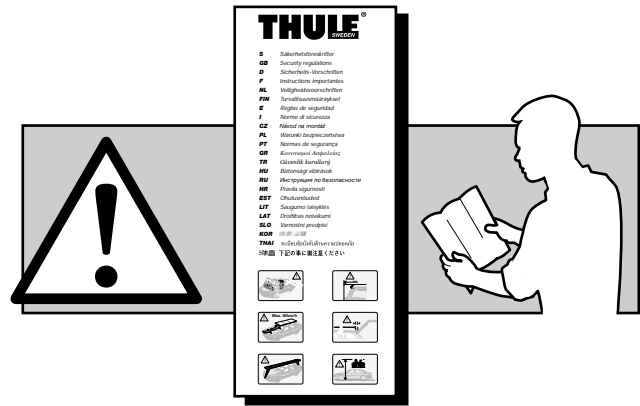

4

S Läggt ut ett skydd på taket under monteringen, enligt bild.

GB Place a protective material on the roof during assembly, as in the illustration.

D Das Dach durch eine Unterlage entsprechend schützen, s. Abb.

F Protéger le toit en cours de montage comme le montre l'illustration.

NL Bescherm het dak tijdens het monteren volgens de afbeelding.

FIN Aseta katolle suoja asennuksen ajaksi kuvan osoittamalla tavalla.

E Coloque una protección sobre el techo durante el montaje, tal como se muestra en la figura.

I Durante il montaggio, posizionare un materiale protettivo sul tetto come illustrato.

CZ W czasie montażu zabezpiecz dach samochodu tak, jak to pokazano na rysunku.

PL Při montáži přikryjte střechu vozidla ochranným materiálem – viz vyobrazení

HU Szerelés közben a rajzon látható módon helyezzen a gépkocsi tetejére védőborítást.

RU Во время сборки поместите на крышу защитный материал, как показано на рисунке.

EST Paigutage monteerimise ajaks katusele kaitsematerjal, nagu joonisel näidatud.

SLO Med montažo na streho namestite zaščitni material, kot na sliki.

한국어 조립 중에 그림과 같이 차량 지붕에 지붕을 보호할 수 있는 매트 등을 올려놓으십시오.

日本語 組み立ての際には、図に示すように保護材を屋根上に置いてください。

中文 如图所示，在装配过程中将防护材料放在车顶上。

