

RENAULT Express 92 →
055 533 not su 203 - syn 25

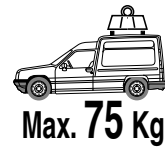

**Composition - Composition - Inhalt - Inhoud
Composición - Composizione - Composição**

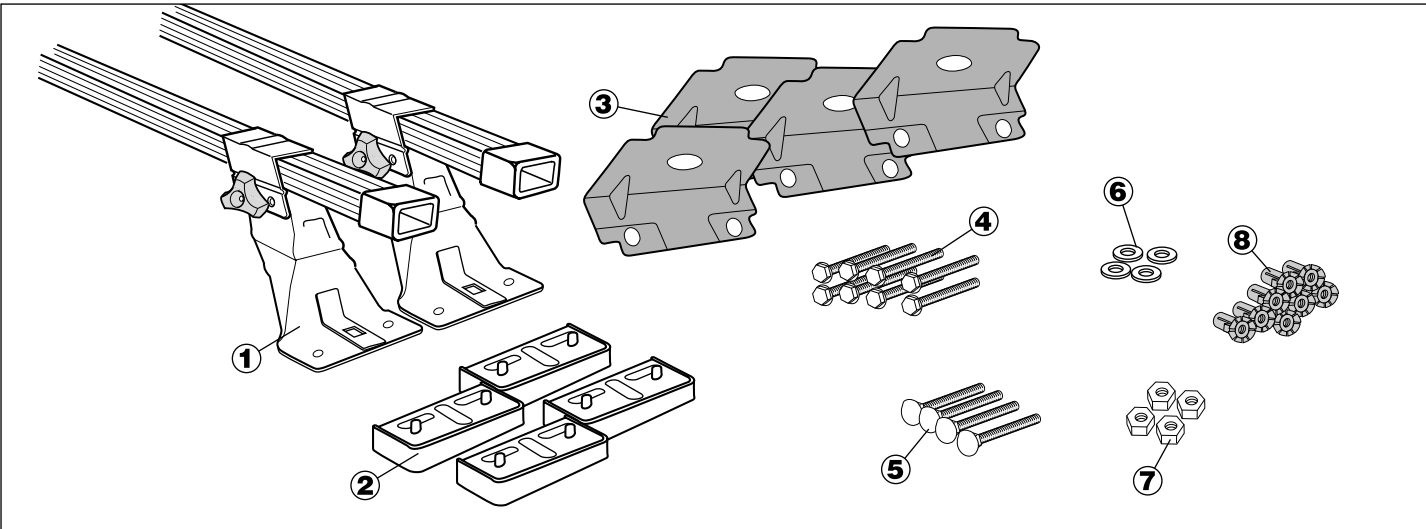

Nederlands	English	Deutsch	Français	Español	Italiano	Português
- 2 dragers (1)	- 2 bars (1)	- 2 Träger (1)	- 2 barras (1)	- 2 barras (1)	- 2 barre (1)	- 2 barras (1)
- 4 rubber-blokken (2)	- 4 pads (2)	- 4 Kautschukblöcke (2)	- 4 patins (2)	- 4 patines (2)	- 4 pattini (2)	- 4 patins (2)
- 4 versteviging-shaken (3)	- 4 support plates (3)	- 4 Verstärkungshaken (3)	- 4 équerres renforts (3)	- 4 piezas en "L" de consolidación (3)	- 4 squadre di rinforzo (3)	- 4 esquadros de reforço (3)
- 8 zeskan-schroeven (4)	- 4 TRCC screws M8 (5)	- 8 Sechskantschrauben M6 (4)	- 8 vis H M6 (4)	- 8 tornillos (4)	- 8 viti H M6 (4)	- 8 parafusos H M6 (4)
- 4 platkop-schroeven (5)	- 4 flat washers ø8 (6)	- 4 Flachkopfschrauben M8 (5)	- 4 rondelles plates ø8 (6)	- 4 TRCC M8 (5)	- 4 rondelle piatte ø8 (6)	- 4 TRCC M8 (5)
- 4 plaatjes (6)	- 4 Nylock nuts M8 (7)	- 4 Unterlegscheiben ø8 (6)	- 4 écrous Nylstop M8 (7)	- 4 tuercas Nylstop M8 (7)	- 4 dadi Nylstop M8 (7)	- 4 rodela planas ø8 (6)
- 4 borgmoeren (7)	- 8 cage nuts M6 (8)	- 4 Sicherungsmutter M8 (7)	- 8 écrous cages M6 (8)	- 8 tuercas encastrables M6 (8)	- 8 dadi di bloccaggio M6 (8)	- 4 porcas Nylstop M8 (7)
- 8 dopmoeren (8)		- 8 Gekörbte Mutter (8)				- 8 porcas cárceres M6 (8)

**Préparation du véhicule - Preparing your car - Vorbereitung ihres Auto
Het voorbereiden van uw auto - Preparación del vehículo
Preparazione del veicolo - Preparação do veículo**

Nederlands	English	Deutsch	Français	Español	Italiano	Português
1 De stoppen wegneemen, dopmoeren 8 inbrengen en een kwart slag draaien.	1 Remove cap from your car, push cage nuts 8 in holes and turn them a quarter turn.	1 Verschluss wegnehmen, die Mutter 8 einstecken und Viertel-drehung machen.	1 Enlever l'obturateur de votre véhicule, enfoncer les écrous cage 8 et faire un quart de tour.	1 Retirar el obturador del vehículo, insertar las tuercas encastrables 8 y dar un cuarto de vuelta.	1 Togliere l'otturatore del veicolo, infiggere i dadi di bloccaggio 8 e stringere un quarto di giro.	1 Tirar o obturador do seu veículo, introduzir as porcas 8 e dar quarto de volta.
2 De verstevigingshaak 3 met behulp van schroef H M6 4 bevestigen, tot 5 Nm vastdraaien	2 Fit the support plate 3 with screws H M6 4 , tighten to a 5 Nm torque.	2 Die Verstärkungshaken 3 mit Schraube M6 (4) befestigen. Bis 5 Nm anziehen.	2 Monter l'équerre renfort 3 à l'aide des vis H M6 4 , serrer 5 Nm.	2 Atornillar la pieza en "L" de consolidación con los tornillos H M6 4 , con un acoplamiento de 5 Nm.	2 Montare la squadra di rinforzo 3 con le viti H M6 4 , stringere a 5 Nm	2 Montar o esquadro de reforço 3 usando os parafusos H M6 4 , apretar a 5 Nm.

**Montage - Fitment - Montage - Montage
Montage - Montaggio - Montagem**

Nederlands	English	Deutsch	Français	Español	Italiano	Português
1 Steun los-schroeven en openklappen, van rubbers 2 voorzien.	1 Loosen knob and lower foot. Fit pads 2 under foot.	1 Die Füße Lockern und herunterklappen und mit Blöcke 2 ausrüsten.	1 Desserrer et rabattre le pied, puis clipser le patin 2 .	1 Aflojar y bajar el pie, luego enganchar el patin 2 .	1 Allentare e abbassare il piede, poi fissare il pattino con clips.	1 Desapertar e descer o pé, logo clip-sar o patim 2 .
2 De drager m.b.v. schroef 5 , ring 6 en borgmoer 7 , tot 5 Nm vastschroeven.	2 Tighten bar on roof with screw 5 , flat washer 6 and Nylock nut 7 , tighten to 5 Nm.	2 Die Träger mit Hilfe von Schraube 5 , Scheibe 6 und Mutter 7 befestigen, bis 5 Nm anziehen.	2 Fixer la barre à l'aide de la vis 5 , de la rondelle plate 6 et d'un écrou Nylstop 7 , serrer à 5 Nm.	2 Fijar la barra con el tornillo 5 , la arandela 6 y con una tuerca Nylstop 7 , apretar a 5 Nm.	2 Fissare la barra con la vite 5 , la rondella piatta 6 e un dado Nylstop 7 . Stringere a 5 Nm.	2 Fixar a barra com o parafuso 5 , a rodela plana 6 e uma porca Nylstop 7 . Apertar a 5 Nm.
3 Verdeel de draagbalken gelijkmatig.	3 Ensure bar is located centrally	3 Abstand der Barren ausgleichen.	3 Equilibrer le débordement des barres.	3 Centrar de una manera equilibrada la barra.	3 Equilibrare lo scartemento delle barre.	3 Equilibrar a distância das barras.
4 Duw voetplaat naar binnen.	4 Push black collar inwards.	4 Nach innen drücken	4 Appuyer vers le centre.	4 Empujar en el centro.	4 Appoggiare verso il centro	4 Carregar na direção do ponto.
5 Bout A stevig aandraaien (5 Nm)	5 Fully tighten screws A (5 Nm)	5 Schrauben A fest anziehen (5 Nm)	5 Serrer fortement les vis A (5 Nm)	5 Apertar fuertemente los botones A (5 Nm)	5 Serrare fortemente i bulloni A (5 Nm)	5 Apertar fortemente os parafusos A (5 Nm).
6 Controleer juiste montage en passing.	6 Finally, check all fittings are secure.	6 Die richtige Lage und die Sicherheit der Montage überprüfen.	6 Vérifier le bon positionnement et la bonne tenue de la barre.	6 Comprobar la buena colocación y fijación del conjunto	6 Verificare il buon posizionamento e la buona tenuta dell'assieme.	6 Verificar o correcto posicionamento e a boa montagem das barras.

**Garder cette notice pour les utilisations futures / Keep these instructions for future use
Behalten Sie diese Gebrauchsanweisung für spätere Verwendungen auf / Conservare questo libretto per gli utilizzi futuri
Guardar estas instrucciones para las utilizaciones futuras / Guardar estas instruções para futuras utilizações
Bewaar deze handleiding voor later gebruik. / Zachować niniejszą instrukcję na przyszłość .**