

Se não houver instruções no seu idioma, entre em contato com os funcionários do estabelecimento para obter informações

Eğer talimatlar dilinizde basılı değilse, lütfen atölye personelinden bilgi isteyiniz.

Αν οι οδηγίες δεν εκτυπώνονται στη γλώσσα σας, παρακαλούμε ζητήστε πληροφορίες από το προσωπικό του καταστήματος.

ถ้าไม่มีคำแนะนำในภาษาของคุณ โปรดติดต่อพนักงานในร้านเพื่อขอข้อมูล

THULE[®]
 SWEDEN
 Box 69, 330 33 Hillerstorp, SWEDEN
 www.thule.com

450*4DF/501-6220-03

THULE[®]
 SWEDEN

- S** Monteringsanvisning
- GB** Fitting instructions
- D** Montageanleitung
- F** Instructions de montage
- NL** Montage-instructies
- FIN** Asennusohje
- E** Instrucciones de montaje
- I** Istruzioni per il montaggio
- CZ** Návod na montáž
- PL** Instrukcja montażu
- HU** Szerelési utasítások
- RU** Инструкции по установке
- EST** Paigalduseeskirjad
- SLO** Navodila za pritrjevanje

한국어 장착 지침
 日本語 取扱(取付)説明書
 中文 安装说明

502-1 **502**
 1050-04-31 1050-04-3

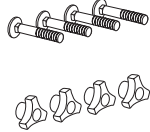
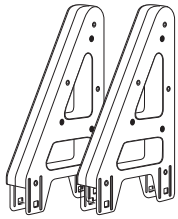
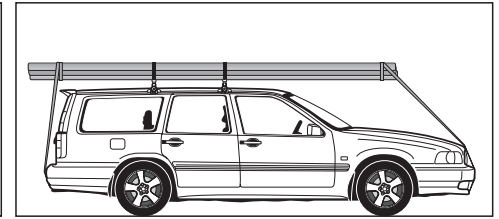
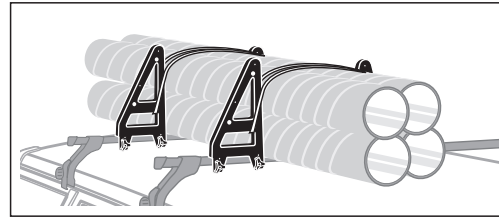
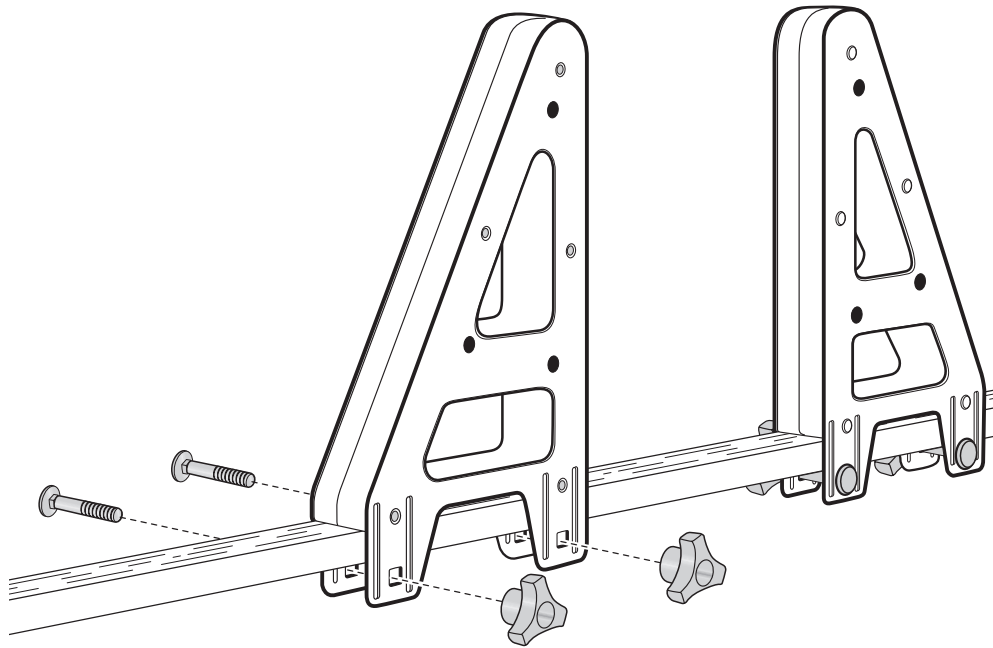
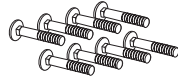
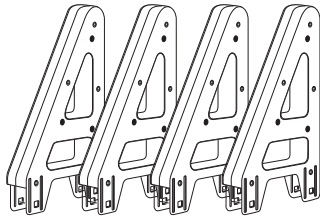

Follow me...

502-1**502**

S VIKTIGT! Spänn enbart fast lasten mellan vänster och höger laststopp. Ej mellan främre och bakre. Om lång last förekommer skall den även spännas fast fram- och baktill på bilen. Kontrollera att lasten inte kan förskjutas i färdriktning.

GB IMPORTANT! Only strap down and secure the load between the left and right load stoppers – not between the front and rear stoppers. If a long load is carried, it should be strapped down and secured at the front and rear of the car as well. Check that the load cannot shift or be dislodged in the direction of travel.

D WICHTIG! Nur das Ladegut zwischen linkem und rechtem Haltebügel festspannen – nicht zwischen dem vorderen und hinteren. Langes Ladegut muß außerdem vorn und hinten am Fahrzeug festgespannt werden. Das Ladegut ist in - und gegen die Fahrtrichtung gegen Verrutschen zusichern.

F IMPORTANT! Le chargement ne doit être arrimé qu'entre les arrêteurs gauche et droit, pas entre les arrêteurs avant et arrière. Les objets longs doivent être également fixés à chacune de leurs extrémités avant et arrière. Contrôler que le chargement ne risque pas de se déplacer dans le sens de la marche.

NL Belangrijk! Zet de lading alleen tussen de linker en de rechter ladingsteun vast. Niet tussen de voorste en de achterste. Een lange lading moet ook aan de voor- en de achterkant van de auto worden vastgezet. Controleer of de lading niet in de rijrichting kan verschuiven.

FIN TÄRKEÄ! Kiristä kuorma paikoilleen ainoastaan vasemman ja oikean kuormaesteen väliin. Ei etuja takaesteeseen. Pitkää kuormaa kuljetettaessa se on kiinnitettävä autoon myös edestä ja takaa. Varmista, ettei kuorma voi siirtyä ajosuunnassa.

E IMPORTANTE! Sujetar la carga solamente entre el tope de carga izquierdo y derecho. No sujetarla entre el delantero y trasero. Si se trata de una carga larga, ésta también deberá sujetarse delante y detrás del automóvil. Controlar que la carga no pueda desplazarse en el sentido de la marcha.

I IMPORTANTE! Il carico deve essere fissato con le cinghie ed assicurato solo tra i fermacarico sinistro e destro e non tra quelli anteriore e posteriore. Quando si trasporta un carico lungo, questo deve essere fissato con le cinghie ed assicurato anche sul davanti e

sul retro dell'auto. Controllare che il carico non possa spostarsi o distaccarsi nel senso di marcia.

HU FONTOS TUDNIVALÓ! Csak a bal és a jobb fék között szíjazza le a terhet - az elülső és a hátsó között ne. Ha hosszabb terhet szállít, azt a jármű elülső és hátsó részéhez is rögzíteni kell. Ellenőrizze, hogy a teher nem csúszhat-e el a menetirány felé.

RU ВАЖНО! Связывайте и закрепляйте груз только между левым и правым стопорами, а не между передним и задним стопорами. При перевозке длинного груза его следует связать и закрепить также спереди и сзади автомобиля. Удостоверьтесь, что груз не может сместиться или упасть в направлении движения.

EST TÄHTIS! Kinnitage koorem rihmadega ainult vasaku ja parema koormakinniti vahele - ärge kasutage eesmist ja tagumist kinniti. Kui transportitakse pikka koormat, tuleks see kinnitada rihmadega ka auto esi- ja tagaosa külge. Veenduge, et koorem on kindlalt kinnitatud ning see ei saa liikumissuunas lahti tulla.

SLO POMEMBNO! Tovor prevežite med levim in desnim kotnikom in ne med prednjim in zadnjim. Dolge tovore morate pritrditi tudi na prednjem in zadnjem delu vozila. Tovor mora biti na strehi vozila pritrdjen tako, da se ne izmika smeri vožnje.

한국어 중요! 앞쪽과 뒤쪽 짐 받침대 사이가 아닌 왼쪽과 오른쪽 짐 받침대 사이의 짐에 끈을 매고 단단히 묶으십시오. 짐의 길이가 긴 경우 차량의 앞과 뒤에도 끈을 매어 단단히 묶어야 합니다.

짐이 운송 중에 한쪽으로 치우치지 않도록 점검하십시오.

日本語 重要!前後ではなく 左右の積荷止めの間にストラップでしっかり 固定してください。長さのある積荷を運ぶ際には車体の前後にもストラップでしっかり固定してください。積荷が走行方向にずれ落ちないことを確認してください。

中文 重要事项! 只能捆系和固定左和右货物限位块之间的货物-而不是前和后档销之间的货物。如果携带的是长件货物,也应在汽车的前方和后方捆系和固定。检查货物不能在汽车行进方向上移动。